

NOTE: The following information replaces the Batteries and Charging section in the owner's manual provided with your mobility product. It contains all information on the Lithium-Ion battery supplied with your mobility product. You must read the owner's manual and all supplemental information before use. Please retain this information for your records, and contact your authorized Provider/Dealer with any questions.

Batteries and Charging

Your mobility product requires one Lithium-Ion battery box that is sealed and maintenance-free. It is recharged by the supplied off-board charging system.

- **Charge your mobility product's battery prior to using it for the first time. Fully charge your mobility product's battery using the charger supplied with the mobility product. Plug the charger into your mobility product first and then plug the charger into electrical outlet.**
- Keep the battery fully charged to keep your mobility product running smoothly.

Reading your Battery Voltage

The battery condition meter on the tiller console or controller indicates the approximate strength of your battery using a color code. From right to left on the meter, green indicates fully charged batteries, yellow a draining charge, and red indicates that an immediate recharge is necessary. **See figure 1.** To ensure the highest accuracy, the battery condition meter should be checked while operating your mobility product at full speed on a dry, level surface.

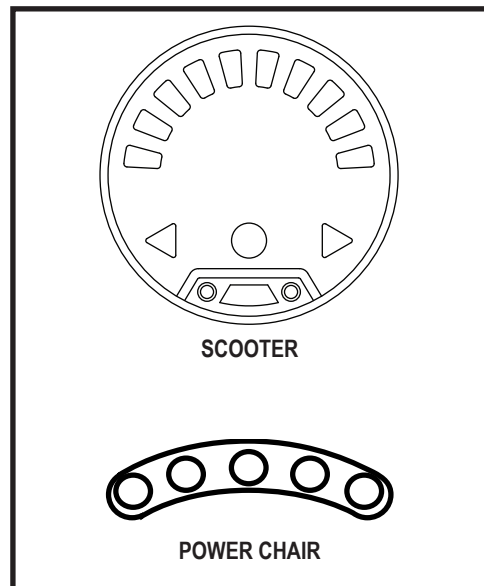

Figure 1. Battery Condition Meter

NOTE: Scooters are equipped with an ambient light sensing battery condition meter that automatically adjust brightness based on environment lighting.

Charging your Batteries

NOTE: With some models, the battery can be charged on or off of the mobility product. For scooters, see the product Features Table in the front of your owner's manual.



PROHIBITED! Removal of grounding prong can create electrical hazard. If necessary, properly install an approved 3-pronged adapter to an electrical outlet having 2-pronged plug access.



PROHIBITED! Never use an extension cord to plug in your battery charger. Plug the charger directly into a properly wired standard electrical outlet.



PROHIBITED! Do not allow unsupervised children to play near the mobility product while the battery is charging. We recommend that you do not charge the battery while the mobility product is occupied.



MANDATORY! Read the battery charging instructions in this manual and in the manual supplied with the battery charger before charging the battery.



WARNING! Explosive gases may be generated while charging the battery. Keep the mobility product and battery charger away from sources of ignition such as flames or sparks and provide adequate ventilation when charging the battery.



WARNING! You must recharge your mobility product's battery with the supplied off-board charger. Do not use another battery charger.



WARNING! Inspect the battery charger, wiring, and connectors for damage before each use. Contact your authorized Provider/Dealer if damage is found or suspected to be damaged.

WARNING! Do not attempt to open the battery charger case. If the battery charger does not appear to be working correctly, contact your authorized Provider/Dealer.



WARNING! If the battery charger is equipped with cooling slots, then do not attempt to insert objects through these slots.

WARNING! Be aware that the battery charger case may become hot during charging. Avoid skin contact and do not place on surfaces that may be affected by heat.

WARNING! Do not attempt to operate your mobility product with depleted batteries, as you may become stranded.



WARNING! Battery chargers are not suitable to be used by children.



WARNING! If your battery charger has not been tested and approved for outdoor use, then do not expose it to adverse or extreme weather conditions. If the battery charger is exposed to adverse or extreme weather conditions, then it must be allowed to adjust to the difference in environmental conditions before use indoors. Refer to the manual supplied with the battery charger for more information.

To safely charge your Lithium-Ion battery:

1. Place your mobility product next to an electrical outlet.
2. Remove the key (scooter) or turn off power to the controller (power chair).
3. Ensure that the mobility product is in drive mode. Refer to the owner's manual supplied with your mobility product.
4. Connect the supplied 3-pin XLR Lithium-Ion charger into the 3-pin charging port on the scooter or power chair.
5. Plug the charger power cord into the wall electrical outlet.
6. Wait two (2) minutes. Two (2) red LED lights on the charger signify that charging has begun.
7. The batteries are fully charged when the LED on the battery charger is green.

NOTE: *If the steps above were not performed in the correct order, unplug the charger cord from both the wall electrical outlet and the scooter, wait one (1) minute, and then repeat the steps above in the order shown.*

8. Unplug the battery charger from the mobility device and electrical outlet.



WARNING! Do not touch hot surface. Persons who have sensitivity challenges must take additional precautions to prevent touching hot surfaces of the charger.



WARNING! The battery charger may have indicator lights that illuminate under certain conditions. Refer to the operating instructions supplied with the charger for a complete explanation of these indicators.

NOTE: *There is a charger inhibit function on your mobility product. The mobility product will not run and the battery condition meter will not operate while the battery is charging (when the battery pack is being charged on the mobility product).*



FREQUENTLY ASKED QUESTIONS

How does the charger work?

Refer to the manual supplied with the battery charger for charging instructions.

Can I use a different charger?

No. Any charging method using any other charger than the one supplied with your mobility product is especially prohibited.

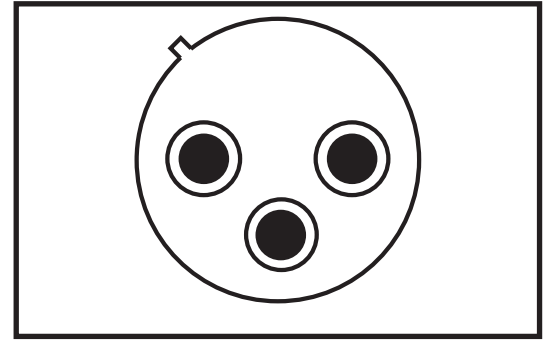

Figure 3. 3-pin Off-Board Charging Socket

What if my mobility product's battery will not charge?

- Ensure that the 3-pin XLR charger is plugged into the 3-pin charging port on the scooter or power chair first. Then plug the power cord into the wall electrical outlet.
- Ensure that the fuse on the battery is in working condition.
- Ensure both ends of the charger power cord are inserted fully.
- Ensure the charge LED, located on the charger, is operating as indicated in the charger manual.

How often must I charge the battery?

Two major factors must be considered when deciding how often to charge your mobility product's battery:

- All day use on a daily basis.
- Infrequent or sporadic use.

With these considerations in mind, you can determine how often and for how long you should charge your mobility product's batteries. You may encounter some problems if you do not charge your battery often enough and if you do not charge them on a regular basis. Following the guidelines below will provide safe and reliable battery operation and charging.

- If you use your mobility product daily, charge its battery as soon as you finish using it for the day.
- If you use your mobility product once a week or less, charge its battery at least once a week.
- Never store your mobility product with a fully discharged battery.

NOTE: Your mobility product's battery should only be charged at room temperature. Avoid charging the battery in extreme temperature environments such as hot cars, windowsills, hot or cold garages. Avoid heat-generating environments. Refer to the manual supplied with the battery charger for charging instructions.

How can I ensure maximum battery life?

Lithium-Ion batteries perform best with short or interval charging and partial discharges. Protect your mobility product and battery from extreme heat or cold. A battery that is regularly and deeply discharged, infrequently charged, stored in extreme temperatures, or stored without a full charge may be permanently damaged, causing unreliable performance and limited service life. The following are temperature suggestions for operation, storage, and charging of your Lithium-Ion battery.

Recommended operational temperature range:

- -4°F/-20°C to 122°F/50°C (optimal range is 59°F/15°C to 77°F/25°C)

Recommended storage temperature range:

- 23°F/-5°C to 77°F/25°C (optimal range is 59°F/15°C to 77°F/25°C)

Recommended charging temperature range:

- 32°F/0°C to 104°F/40°C (optimal temperature is 68°F/20°C)



NOTE: To extend battery life, always turn off the mobility product and remove the key when not in use.

How can I get maximum range or distance per charge?

Rarely will you have ideal driving conditions—smooth, flat, hard driving surfaces with no wind or curves. Often, you will face hills, sidewalk cracks, uneven and loosely packed surfaces, curves, and wind, all of which affect the distance or running time per battery charge. Below are a few suggestions for obtaining the maximum range per battery charge.

- Lithium-Ion batteries perform best with short or interval charging and partial discharges.
- Plan your route ahead to avoid as many hills, cracked, broken, or soft surfaces as possible.
- Limit your baggage weight to essential items.
- Try to maintain an even speed while your mobility product is in motion.
- Avoid stop-and-go driving.
- If storing your battery for more than thirty (30) days, we recommend charging your battery once per month to improve battery performance and battery life. Follow the charging instruction as recommended in the manual supplied with the battery charger.
- Make sure all harness connections are secured properly.
- Operating your mobility product at a reduced speed will improve range.

What type and size of battery should I use?

Your mobility product requires one Lithium-Ion battery box. Refer to the product specification insert supplied with your owner's manual in the owner's package.



WARNING! Corrosive chemicals are contained in batteries. Replace an original Lithium-Ion battery box with an approved replacement Lithium-Ion battery box to reduce the risk of leakage or explosive conditions.

NOTE: Sealed battery boxes are not serviceable.

Why do my new batteries seem weak?

Lithium-Ion batteries employ a different chemical technology than that used in car batteries, nickel-cadmium batteries (nicads), and other common battery types. Lithium-Ion batteries are specifically designed to provide power, drain down their charge, and then accept a relatively quick recharge.

We work closely with our battery manufacturer to provide batteries that best suit your mobility product's specific electrical demands. During shipping, the batteries may encounter temperature extremes that can influence their initial performance. Heat diminishes the charge on the battery; cold slows the available power and extends the time needed to recharge the battery.

It may take a few days for the temperature of your mobility product's battery to stabilize and adjust to their new room or ambient temperature. More importantly, it takes a few charging cycles (partial draining followed by full recharging) to establish the critical chemical balance that is essential to a Lithium-Ion battery's peak performance and long life.

Follow these steps to properly break in your mobility product's new battery for maximum efficiency and service life.

1. Lithium-Ion batteries perform best with short or interval charging and partial discharges.
2. Operate your new mobility product in familiar and safe areas. Drive slowly at first, and do not travel too far from your home or familiar surroundings until you have become accustomed to your mobility product's controls, then fully recharge the battery.
3. After four or five charging cycles, the battery is able to receive a charge of 100% of peak performance level and are able to last for an extended period of time.



What about public transportation?

Lithium-Ion batteries are designed for application in mobility products and other mobility vehicles. The battery is labeled to indicate that it has been tested and certified to the United Nations Transport Regulations standard UN38.3 for safe transport, allowing safe transportation on buses and trains.

What about air travel?

Lithium-Ion batteries are made in a variety of sizes and ratings for different uses. Not all Lithium-Ion batteries are rated for air travel. Your mobility product is labeled to indicate if the batteries are tested and comply with United Nations Transport Regulation standard UN38.3. Refer to the battery box of your mobility product to determine if the battery is rated for air travel. Transport of the item on commercial aircraft is subject to federal regulations and airline policy. We suggest you contact the carrier's ticket counter in advance to determine that carrier's specific requirements, and to ensure your mobility product and its battery are permitted.



Indicates that the battery in your mobility product has been tested and complies with United Nations Transport Regulations standard UN38.3. We suggest you contact the carrier's ticket counter in advance to determine that carrier's specific requirements, and to ensure your mobility product and its battery are permitted.



Indicates that the battery in your mobility product exceeds the maximum allowable Watt-hour requirement for air travel.

How do I replace a battery in my mobility product?

WARNING! Always ensure that the replacement battery box contains a battery of the same specifications and rating of the one being replaced.

WARNING! Contact your authorized Provider/Dealer if you have any questions regarding the battery in your mobility product.

WARNING! Do not replace the battery box while the mobility product is occupied.



WARNING! The battery box on your mobility product should only be replaced by an authorized Provider/Dealer or a qualified technician.

WARNING! Do not open or attempt to disassemble the battery box or attempt to replace the Lithium-Ion battery within the battery box. Failure to heed may result in personal injury and/or property damage. Contact your authorized Provider/Dealer for a complete replacement battery box.

WARNING! Do not lift beyond your physical capability. Ask for assistance when necessary while disassembling or assembling your mobility product.

WARNING! Do not pull on electrical harness wires directly to detach them from the mobility product. Always grasp the connector itself when disconnecting the harness to prevent wire damage.



PROHIBITED! Keep tools and other metal objects away from the battery box. Contact with tools can cause electrical shock.



To replace your scooter battery:

1. Request a new battery box from your authorized Provider/Dealer.
2. Ensure the mobility product is turned off prior to replacing the battery box.
3. Make sure that the scooter is in drive mode.
4. Remove the existing battery box from the mobility product by grasping the handle and pulling the existing battery box away from the mobility product, noting the placement and orientation for the next step.
5. Install the new battery box with the same placement and orientation as noted in step 3 until you hear a “click.”

To replace your power chair battery:

1. Request a new battery box from your authorized Provider/Dealer.
2. Turn off power to the controller.
3. Make sure that the power chair is in drive mode.
4. Remove the top shroud.
5. Loosen the thumbscrews and remove the rear shroud.
6. Disconnect the battery harnesses and remove the battery.
7. Remove the battery harnesses from the old battery and install them onto the new battery. Make sure that the hardware is facing the correct direction.



WARNING! Make sure you tighten the fasteners so that the connections are secure.

8. Place the battery into the power base. Make sure that the terminals are facing the rear of the power base. Connect the rear battery harness to the power base.
9. Reinstall the rear cover.
10. Reinstall the top cover.

NOTE: You may have multiple options when replacing your mobility product’s battery pack. Please check with your authorized Provider/Dealer to ensure you order the replacement battery to fit your specific needs.



MANDATORY! The battery box and batteries within it may contain heavy metals that may be toxic. Wear goggles and gloves when handling the battery box and wash hands after handling.



MANDATORY! Contact your local waste disposal agency or authorized Provider/Dealer for instructions on disposal and battery recycling information.

MANDATORY! If you encounter a damaged or cracked battery box, immediately enclose it in a plastic bag. Wear goggles and gloves when handling the battery box and wash hands after handling.



WARNING! If you notice smoke or a smell emitting from the battery box, immediately move the battery box or your entire mobility product to a well-ventilated area. Failure to heed may result in personal injury and/or property damage.



REMARQUE: Les informations suivantes remplacent la section Batteries et recharge du manuel du propriétaire fourni avec votre produit de mobilité. Il contient toutes les informations sur la batterie au Lithium-Ion fournies avec votre produit de mobilité. Vous devez lire le manuel du propriétaire et toutes les informations supplémentaires avant utilisation. Veuillez conserver ces informations pour vos dossiers et contacter votre fournisseur/revendeur autorisé pour toute question.

Batteries et Recharge

Votre produit de mobilité nécessite un boîtier de batterie au lithium-ion scellé et sans entretien. Elle sont rechargées par le chargeur externe.

- Chargez vos batterie avant la toute première utilisation de votre produit de mobilité. Chargez complètement la batterie de votre produit de mobilité à l'aide du chargeur fourni avec le produit de mobilité. Branchez d'abord le chargeur sur votre produit de mobilité, puis branchez le chargeur sur une prise électrique.
- Gardez vos batterie bien chargées pour éviter les complications.

Lecture du Voltage des Batterie

La jauge à batteries sur la console ou le contrôleur de barre franche indique la quantité d'énergie stockée dans les batterie à l'aide d'un code de couleur. De droite à gauche sur le compteur, le vert indique la batterie pleine charge, le jaune indique que la charge est partielle tandis que le rouge montre que la batterie doivent être rechargées immédiatement. **Voir la Figure 1.** Pour avoir une mesure fiable, vous devez débrancher le cordon d'alimentation du chargeur et mettre le contact du produit de mobilité.

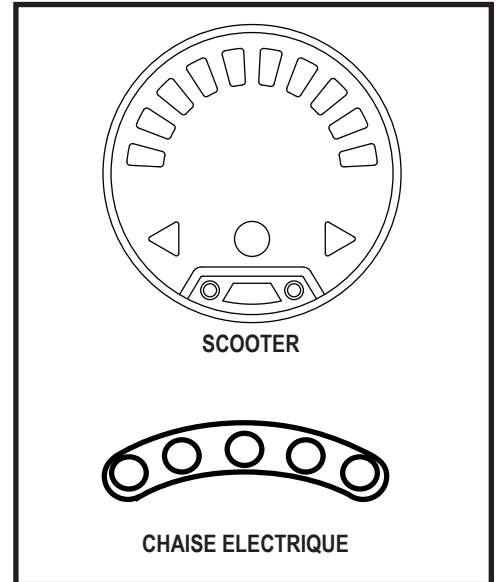

Figure 1. Jauge à batteries

REMARQUE: Les scooters sont équipés d'un indicateur de l'état ambiant indicateur de l'état de la batterie à détection de lumière qui ajuste automatiquement la luminosité en fonction de l'éclairage ambiant.

Recharge votre Batterie

REMARQUE: Avec certains modèles, la batterie peuvent être chargées sur ou hors du produit de mobilité. Pour les scooters, consultez le tableau des caractéristiques du produit au début de votre manuel du propriétaire.



INTERDIT! Vous risquez de provoquer une situation dangereuse si vous enlevez la branche de mise à la terre du connecteur électrique sur le cordon d'alimentation du chargeur. Au besoin, installez un adaptateur à 3 branches sur la prise électrique à 2 fentes.



INTERDIT! N'utilisez jamais une rallonge de cordon électrique pour brancher le chargeur à batteries. Branchez-le directement dans une prise électrique standard.



INTERDIT! Ne laissez pas d'enfant jouer sans surveillance près d'un produit de mobilité lorsque vous rechargez les batteries. Nous recommandons de ne pas recharger les batteries lorsque le produit de mobilité est occupé.



OBLIGATOIRE! Lisez les instructions sur le fonctionnement du chargeur dans ce manuel et celles contenues dans le manuel fourni avec le chargeur avant de commencer la recharge des batteries.



MISE EN GARDE! Des vapeurs explosives peuvent être émises pendant la recharge des batteries. Ventilez adéquatement la pièce et n'approchez pas du chargeur avec des étincelles ou une flamme ouverte pendant la recharge des batteries.



MISE EN GARDE! Vous devez recharger la batterie avec le chargeur externe qui a été fourni avec votre produit de mobilité. N'utilisez pas un autre chargeur.

MISE EN GARDE! Inspectez le chargeur, les fils et les connecteurs avant chaque utilisation. Contactez votre fournisseur/revendeur autorisé si des dommages sont constatés ou suspectés d'être endommagés.



MISE EN GARDE! Ne tentez pas d'ouvrir le boîtier du chargeur. Si le chargeur ne semble pas fonctionner correctement, contactez votre fournisseur/revendeur autorisé.

MISE EN GARDE! Si le chargeur est équipé de fentes de refroidissement, ne tentez pas d'insérer d'objets dans ces fentes.

MISE EN GARDE! Soyez conscient que le boîtier du chargeur de batterie peut devenir chaud pendant la charge. Évitez tout contact cutané et ne placez pas dessus des surfaces susceptibles d'être affectées par la chaleur.

MISE EN GARDE! N'essayez pas de faire fonctionner votre produit de mobilité avec des piles épuisées, car vous pourriez vous retrouver coincé.

MISE EN GARDE! Les chargeurs de batterie ne conviennent pas aux enfants.

MISE EN GARDE! N'exposez pas votre chargeur aux intempéries sauf si celui-ci a été approuvé pour l'usage à l'extérieur. Si le chargeur est exposé aux intempéries, alors il doit avoir le temps de s'adapter aux conditions internes avant de l'utiliser à l'intérieur. Référez-vous au manuel fourni avec le chargeur pour de plus amples informations.



Pour charger en toute sécurité votre batterie au lithium-ion:

1. Placez votre produit de mobilité à côté d'une prise électrique.
2. Retirez la clé (scooter) ou coupez l'alimentation du contrôleur (fauteuil motorisé).
3. Assurez-vous que le produit de mobilité est en mode de conduite. Reportez-vous au manuel du propriétaire fourni avec votre produit de mobilité.
4. Connectez le chargeur XLR Lithium-Ion à 3 broches dans le port de charge à 3 broches du scooter ou du fauteuil motorisé.
5. Branchez le cordon d'alimentation du chargeur dans la prise électrique murale.
6. Attendez deux (2) minutes. Deux (2) voyants rouges sur le chargeur indiquent que la charge a commencé.
7. Les batteries sont complètement chargées lorsque la LED du chargeur de batterie est verte..

REMARQUE: Si les étapes ci-dessus n'ont pas été effectuées dans le bon ordre, débranchez le cordon du chargeur de la prise électrique murale et du scooter, attendez une (1) minute, puis répétez les étapes ci-dessus dans l'ordre indiqué.

8. Débranchez le chargeur de batterie du véhicule électrique et de la prise électrique.



MISE EN GARDE! Ne touchez pas la surface chaude. Les personnes qui ont des problèmes de sensibilité doivent prendre des précautions supplémentaires pour éviter de toucher les surfaces chaudes du chargeur.



MISE EN GARDE! Le chargeur de batterie peut avoir des voyants lumineux qui s'allument dans certaines conditions. Référez-vous au manuel fourni avec le chargeur pour les instructions complètes sur les voyants lumineux.

REMARQUE: Le produit de mobilité possède un dispositif qui bloque le fonctionnement du produit de mobilité et de sa jauge à batteries pendant la recharge de batteries.



QUESTIONS POSEES FREQUEMMENT

Comment fonctionne le chargeur?

Reportez-vous au manuel fourni avec le chargeur de batterie pour les instructions de chargement.

Puis-je utiliser un autre chargeur?

Non. Toute méthode de charge utilisant un chargeur autre que celui fourni avec votre produit de mobilité est particulièrement interdite.

Que faire si la batterie ne se recharge pas?

- Assurez-vous que le chargeur XLR à 3 broches est d'abord branché sur le port de charge à 3 broches du scooter ou du fauteuil motorisé. Branchez ensuite le cordon d'alimentation dans la prise électrique murale.
- Assurez-vous que le fusible du module à batterie est en bon état.
- Assurez-vous que les deux extrémités du cordon d'alimentation soient bien branchées à fond.
- Assurez-vous que le voyant de charge, situé sur le chargeur, fonctionne comme indiqué dans le manuel du chargeur.

À quelle fréquence dois-je recharger mes batterie?

Deux facteurs influencent la nécessité de recharger le batterie/

- Une utilisation journalière.
- Une utilisation occasionnelle du produit de mobilité.

Avec ces considérations à l'esprit, vous serez en mesure de déterminer à quelle fréquence et pendant combien de temps vous devez recharger le batterie de votre produit de mobilité. Bien que le chargeur de batterie intégré ait été conçu de façon à ne jamais surcharger le batterie, plusieurs propriétaires hésitent à charger leurs batteries régulièrement.

Si vous suivez les conseils décrits ci-dessous, vos batteries seront fiables et plus durables.

- Si vous utilisez votre produit de mobilité toute la journée, rechargez vos batterie dès que vous avez fini de l'utiliser.
- Si vous utilisez votre produit de mobilité occasionnellement (une fois par semaine ou moins), il est recommandé de recharger vos batterie au moins une fois par semaine
- Ne stockez jamais votre produit de mobilité avec une/des batteries complètement déchargées.

REMARQUE: La batterie de votre produit de mobilité ne doivent être chargées qu'à température. Évitez de charger la batterie dans des environnements à températures extrêmes telles que des voitures chaudes, des rebords de fenêtres, des garages chauds ou froids. Évitez les environnements générateurs de chaleur. Reportez-vous au manuel fourni avec le chargeur de batterie pour les instructions de chargement.

Comment puis-je garantir une autonomie maximale de la batterie?

Les batteries au Lithium-Ion fonctionnent mieux avec une charge courte ou à intervalles et des décharges partielles. Protégez votre produit de mobilité et votre batterie de la chaleur ou du froid extrême. La batterie régulièrement et profondément déchargées, rarement chargées, stockées à des températures extrêmes ou stockées sans une charge complète peuvent être endommagées de manière permanente, entraînant des performances peu fiables et une durée de vie limitée. Vous trouverez ci-dessous des suggestions de température pour le fonctionnement, le stockage et la charge de votre/vos batteries au Lithium-Ion.

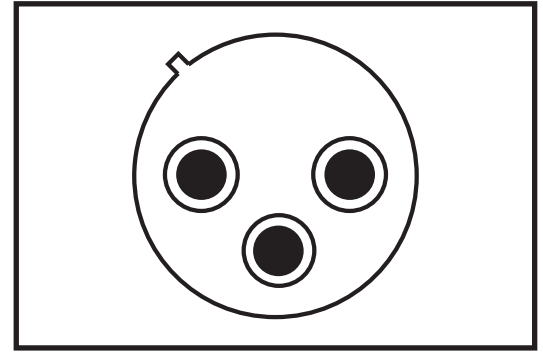

Figure 3. Prises de charge hors carte à 3 broches



Plage de température de fonctionnement recommandée:

- -4°F/-20°C à 122°F/50°C (la plage optimale est de 59°F/15°C à 77°F/25°C)

Plage de température de stockage recommandée:

- 23°F/-5°C à 77°F/25°C (la plage optimale est de 59°F/15°C à 77°F/25°C)

Plage de température de charge recommandée:

- 32°F/0°C à 104°F/40°C (la température optimale est de 68°F/20°C)

REMARQUE: Pour prolonger la durée de vie de la batterie, éteignez toujours le produit de mobilité et retirez la clé lorsqu'il n'est pas utilisé.

Comment obtenir une distance maximale avec mes batteries?

Les conditions de conduite ne sont pas toujours idéales ie: terrain ferme et plat, sans courbe et sans vent contraire. Souvent, nous faisons face à des pentes, des crevasses dans les trottoirs, du gravier, des courbes, etc. Ces facteurs affecteront la distance que vous pourrez parcourir avec votre produit de mobilité. Voici quelques suggestions pour maximiser la distance parcourue avec une recharge de batterie:

- Les batteries au Lithium-Ion fonctionnent mieux avec une charge courte ou à intervalles et des décharges partielles.
- Planifiez votre sortie de façon à éviter les pentes et les surfaces difficiles.
- Emportez le minimum de bagages.
- Essayez de maintenir une vitesse constante.
- Évitez d'arrêter et de repartir fréquemment.
- Si vous stockez votre boîtier de batterie plus de trente (30) jours, nous vous recommandons de charger votre batterie une fois par mois pour améliorer les performances de la batterie et sa durée de vie. Suivez les instructions de charge comme recommandé dans le manuel fourni avec le chargeur de batterie.
- Assurez-vous qu'elles les câbles soient branchées de façon sécuritaire.
- L'utilisation de votre produit de mobilité à une vitesse réduite améliorera l'autonomie.

Quel type de batterie devrais-je utiliser?

Votre produit de mobilité nécessite un boîtier de batterie au lithium-ion. Référez-vous à la notice du produit fournie avec votre manuel du propriétaire dans l'emballage du propriétaire.



MISE EN GARDE! Les batteries contiennent des produits corrosifs. Remplacez un boîtier de batterie au Lithium-Ion d'origine par un boîtier de batterie au Lithium-Ion de remplacement approuvé pour réduire le risque de fuite ou de conditions explosives.

REMARQUE: Boîtiers de batterie fissurés n'ont pas besoin d'ajout de liquide.

Pourquoi mes nouvelles batteries semblent-elles faibles?

Les batteries de type Lithium-Ion sont très différentes des batteries d'automobiles, nickel/cadmium ou des autres batterie de type courant. Entre autres, les composantes chimiques utilisées dans les batterie à décharge poussée augmentent leur puissance et permettent de les recharger rapidement.

En collaboration avec son fournisseur de batterie, nous équipe ses produit de mobilités avec les meilleures batteries disponibles. Elles sont chargées à bloc avant la livraison, cependant le transport les expose à des conditions climatiques parfois extrêmes qui peuvent affecter leur performance. En effet, la chaleur et le froid réduisent la charge de batterie et augmentent le temps nécessaire pour les recharger.

Une batterie gelée peut prendre quelques jours pour se stabiliser à la température ambiante. De plus, il est important de se rappeler que les batteries atteindront leur performance maximale après quelques cycles d'utilisation et de recharge.



Voici quelques conseils pour bien roder vos batterie:

1. Les batteries au Lithium-Ion fonctionnent mieux avec une charge courte ou à intervalles et des décharges partielles.
2. Faites fonctionner votre nouveau produit de mobilité dans des zones familières et sûres. Conduisez lentement au début et ne vous éloignez pas trop de votre domicile ou de votre environnement familial tant que vous ne vous êtes pas habitué aux commandes de votre produit de mobilité, puis rechargez complètement la batterie.
3. Après quatre ou cinq cycles de charge, la batterie sont capables de recevoir une charge de 100% du niveau de performance de pointe et peuvent durer pendant une période de temps prolongée.

Au sujet des transports publics?

Les batteries Lithium-Ion ont été conçues pour être utilisées dans les produit de mobilités et des véhicules semblables. La batterie est étiquetée pour indiquer qu'elle a été testée et certifiée selon la norme UN38.3 du Règlement de transport des Nations Unies pour un transport en toute sécurité, permettant le transport en sécurité sur transporteurs les autobus et les trains car.

Qu'en est-il des voyages en avion?

Les batteries au Lithium-Ion sont fabriquées dans une variété de tailles et de valeurs nominales pour différentes utilisations. Toutes les batteries au Lithium-Ion ne sont pas conçues pour les voyages en avion. Votre produit de mobilité est étiqueté pour indiquer si les batteries sont testées et sont conformes à la norme UN38.3 du règlement des Nations Unies sur les transports. Reportez-vous au boîtier de batterie de votre produit de mobilité pour déterminer si la batterie est conçue pour les voyages en avion. Le transport de l'article sur un avion commercial est soumis à la réglementation fédérale et à la politique des compagnies aériennes. Nous vous suggérons de contacter le guichet du transporteur à l'avance pour déterminer les exigences spécifiques du transporteur et pour vous assurer que votre produit de mobilité et sa batterie sont autorisés.



Indique que la batterie de votre produit de mobilité a été testée et est conforme à la norme UN38.3 du Règlement de transport des Nations Unies. Nous vous suggérons de contacter le guichet du transporteur à l'avance pour déterminer les exigences spécifiques du transporteur et pour vous assurer que votre produit de mobilité et sa batterie sont autorisés.



Indique que la batterie de votre produit de mobilité dépasse l'exigence maximale autorisée en wattheures pour les voyages en avion.

Comment remplacer une batterie dans mon produit de mobilité?

MISE EN GARDE! Assurez-vous toujours que le boîtier de batterie de remplacement contient une/ des batteries ayant les mêmes spécifications et caractéristiques que celle remplacée.

MISE EN GARDE! Contactez votre fournisseur/revendeur autorisé si vous avez des questions au sujet de batterie de votre produit de mobilité.

MISE EN GARDE! Ne remplacez pas le boîtier de batterie lorsque le produit de mobilité est occupé.



MISE EN GARDE! Le boîtier de batterie de votre produit de mobilité ne doit être remplacé que par un fournisseur/revendeur agréé ou un technicien qualifié.

MISE EN GARDE! N'ouvrez pas ou n'essayez pas de démonter le boîtier de batterie ou n'essayez pas de remplacer la batterie au lithium-ion dans le boîtier de batterie. Le non-respect peut entraîner des blessures corporelles et/ou des dommages matériels. Contactez votre fournisseur/revendeur agréé pour un boîtier de batterie de remplacement complet.

MISE EN GARDE! Ne tentez pas de soulever plus que vous ne le pouvez. Demandez de l'aide au besoin pour l'assemblage ou le démontage de votre produit de mobilité.

MISE EN GARDE! Ne tirez pas directement sur les câbles pour les détacher du produit de mobilité. Il faut toujours prendre le connecteur pour détacher le câble afin d'éviter les dommages.



INTERDIT! Tenez les objets et outils métallique loin des bornes du boîtier de batterie. Un contact avec un outil en métal peut provoquer un choc électrique.



Pour remplacer la batterie de votre scooter:

1. Demandez un nouveau boîtier de batterie à votre fournisseur/revendeur autorisé.
2. Assurez-vous que le produit de mobilité est éteint avant de remplacer le boîtier de batterie.
3. Assurez-vous que le scooter est en mode conduite.
4. Retirez le boîtier de batterie existant du produit de mobilité en saisissant la poignée et en tirant le boîtier de batterie existant loin du produit de mobilité, en notant l'emplacement et l'orientation de l'étape suivante.
5. Installez le nouveau boîtier de batterie avec le même emplacement et la même orientation que ceux indiqués à l'étape 3 jusqu'à ce que vous entendiez un «clic».

Pour remplacer la batterie de votre fauteuil motorisé:

1. Demandez un nouveau boîtier de batterie à votre fournisseur/revendeur autorisé.
2. Mettez le contrôleur hors tension.
3. Assurez-vous que le fauteuil motorisé est en mode conduite.
4. Retirez le capot supérieur.
5. Desserrez les vis à oreilles et retirez le carénage arrière.
6. Débranchez les faisceaux de batterie et retirez la batterie.
7. Retirez les faisceaux de batterie de l'ancienne batterie et installez-les sur la nouvelle batterie. Assurez-vous que le matériel est orienté dans la bonne direction.



ATTENTION! Assurez-vous de serrer les fixations de manière à ce que les connexions soient sécurisées.

8. Placez la batterie dans la base motorisée. Assurez-vous que les bornes font face à l'arrière de la base motorisée. Connectez le faisceau de batterie arrière à la base motorisée.
9. Réinstallez le capot arrière.
10. Réinstallez le capot supérieur.



OBLIGATOIRE! Le boîtier de batterie et les batteries qu'il contient peuvent contenir des métaux lourds qui peuvent être toxiques. Porter des lunettes et des gants lors de la manipulation du boîtier de batterie et se laver les mains après la manipulation.

OBLIGATOIRE! Contactez votre agence locale d'élimination des déchets ou votre fournisseur/revendeur agréé pour obtenir des instructions sur l'élimination et le recyclage des piles.



OBLIGATOIRE! Si vous rencontrez un boîtier de batterie endommagé ou fissuré, placez-le immédiatement dans un sac en plastique. Portez des lunettes et des gants lors de la manipulation du boîtier de batterie et lavez-vous les mains après la manipulation.



MISE EN GARDE! Si vous remarquez de la fumée ou une odeur émise par le boîtier de batterie, déplacez immédiatement le boîtier de batterie ou l'ensemble de votre produit de mobilité dans un endroit bien ventilé. Le non-respect peut entraîner des blessures corporelles et/ou des dommages matériels.



NOTA: La siguiente información reemplaza la sección *Baterías y carga del manual del propietario que se proporciona con su producto de movilidad. Contiene toda la información sobre la batería de iones de litio suministradas con su producto de movilidad. Debe leer el manual del propietario y toda la información complementaria antes de usar. Conserve esta información para sus registros y comuníquese con su Proveedor/Distribuidor autorizado si tiene alguna pregunta.*

Baterías y su carga

Su producto de movilidad requiere una caja de batería de iones de litio que esté sellada y no requiera mantenimiento. Se recargan mediante el cargador externo suministrado.

- **Cargue la batería de su producto de movilidad antes de usarlas por primera vez. Cargue completamente la batería de su producto de movilidad utilizando el cargador suministrado con el producto de movilidad. Primero conecte el cargador a su producto de movilidad y luego conecte el cargador a la toma de corriente.**
- Para que el producto de movilidad funcione perfectamente, mantenga la batería totalmente cargadas.

Lectura del voltaje de la batería

El indicador de batería en la consola del timón o en el controlador muestra la potencia aproximada de la batería mediante un código de color. De derecha a izquierda, el verde indica que la batería están completamente cargadas, el amarillo un vaciado parcial y el rojo advierte sobre la necesidad de recargarlas (**fig. 1**). Para obtener la mayor precisión, compruebe el indicador de batería conduciendo el producto de movilidad a velocidad máxima, sobre una superficie plana y seca.



Figura 1. Indicador de Batería

NOTA: Los scooters están equipados con un medidor de estado de la batería con sensor de luz que ajusta automáticamente el brillo según la iluminación ambiental.

Cargado de batería

NOTA: Con algunos modelos, la batería se pueden cargar dentro o fuera del producto de movilidad. Para scooters, consulte la *Tabla de características del producto en la parte frontal del manual del propietario.*

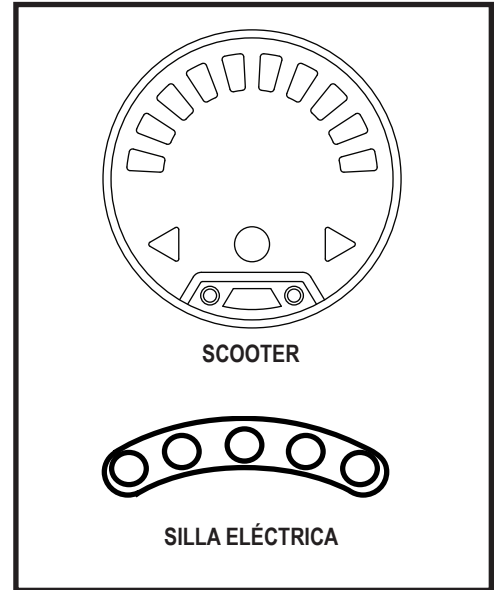

¡PROHIBIDO! No quite el contacto de tierra del enchufe para evitar cualquier riesgo eléctrico. Si su toma de corriente tiene únicamente 2 orificios, instale un adaptador de 3 contactos adecuado.



¡PROHIBIDO! No conecte cables de prolongación al cable del cargador de batería, ya que podría provocar un riesgo eléctrico.



¡PROHIBIDO! Mientras la batería se cargan, no deje que los niños jueguen cerca del producto de movilidad sin supervisión. Le recomendamos no cargar la batería mientras la producto de movilidad esté ocupada.



¡OBLIGATORIO! Antes de cargar la batería, lea las instrucciones de carga en este manual y en el manual suministrado con el cargador de batería.



¡ADVERTENCIA! Durante el cargado la batería se pueden generar gases explosivos. Mantenga su producto de movilidad y el cargador alejados de fuentes ignífugas como llamas o chispas, y proporcione una ventilación adecuada durante el cargado la batería.



¡ADVERTENCIA! Utilice el cargador externo suministrado para recargar la batería de su producto de movilidad. No utilice otro cargador de batería.

¡ADVERTENCIA! Antes de cada uso, compruebe el estado de cargador, cables y conectores. Comuníquese con su Proveedor/Distribuidor autorizado si encuentra o sospecha que está dañado.



¡ADVERTENCIA! No intente abrir la carcasa del cargador de batería. Si el cargador no funcionara correctamente, contacte con su Proveedor/Distribuidor autorizado.

¡ADVERTENCIA! Si el cargador de batería externo viene equipado con ranuras de ventilación, no obstruya el paso de dichas ranuras.

¡ADVERTENCIA! Tenga en cuenta que la carcasa del cargador puede acabar recalentándose durante el cargado. Evite todo contacto con la piel y no deje el cargador sobre superficies a las que pueda afectar el calor.

¡ADVERTENCIA! No intente operar su producto de movilidad con la batería agotadas, ya que podría quedarse varado.



¡ADVERTENCIA! Los cargadores de batería no son adecuados para que los utilicen niños.



¡ADVERTENCIA! Salvo que su cargador haya sido probado y aprobado para exteriores, no lo exponga a condiciones ambientales extremas o adversas. Si hubiera sido expuesto a condiciones ambientales extremas o adversas, deberá dejarlo adaptar a las nuevas condiciones en interiores antes de volver a utilizarlo. Para más información, consulte el manual suministrado con su cargador de batería.

Para cargar de forma segura su batería de iones de litio:

1. Coloque su producto de movilidad junto a una toma de corriente.
2. Asegúrese de que el producto de movilidad esté en modo de conducción. Consulte el manual del propietario suministrado con su producto de movilidad.
3. Conecte el cargador de iones de litio XLR de 3 pines suministrado en el puerto de carga de 3 pines del scooter o silla eléctrica.
4. Conecte el cargador XLR de 3 pines en el puerto de carga de 3 pines en la caja de la batería.
5. Enchufe el cable de alimentación del cargador en la toma de corriente de la pared.
6. Espere dos (2) minutos. Dos (2) luces LED rojas en el cargador significan que la carga ha comenzado.
7. Las baterías están completamente cargadas cuando el LED del cargador de baterías está en verde.

NOTA: Si los pasos anteriores no se realizaron en el orden correcto, desenchufe el cable del cargador tanto del tomacorriente de pared como del scooter, espere un (1) minuto y luego repita los pasos anteriores en el orden que se muestra.

8. Desenchufe el cargador de batería del vehículo eléctrico y del tomacorriente.



¡ADVERTENCIA! No toque la superficie caliente. Las personas que tienen problemas de sensibilidad deben tomar precauciones adicionales para evitar tocar las superficies calientes del cargador.



¡ADVERTENCIA! El cargador de batería puede tener luces indicadoras que se iluminan bajo ciertas condiciones. Para saber más sobre estos indicadores, consulte la etiqueta del cargador.

NOTA: El producto de movilidad dispone de un bloqueador del cargador. Ni el producto de movilidad ni el indicador de batería funcionarán mientras se estén cargando la batería.



PREGUNTAS MÁS FRECUENTES (P+F)

¿Cómo funciona el cargador?

Para las instrucciones sobre el cargado de batería, consulte el manual suministrado con el cargador.

¿Puedo utilizar otro tipo de cargador?

No. Está especialmente prohibido cualquier método de carga que utilice cualquier otro cargador que no sea el suministrado con su producto de movilidad.

¿Por qué no puedo cargar la batería de mi producto de movilidad?

- Primero asegúrese de que el cargador XLR de 3 pines esté enchufado en el puerto de carga de 3 pines del scooter o silla eléctrica. Luego, enchufe el cable de alimentación en la toma de corriente de la pared.
- Compruebe que el fusible del paquete de batería esté en buenas condiciones.
- Compruebe que ambos extremos del cable de alimentación del cargador estén bien conectados.
- Asegúrese de que el LED de carga, ubicado en el cargador, esté funcionando como se indica en el manual del cargador.

¿Con qué frecuencia debo recargar la batería?

Para determinar con qué frecuencia debe cargar la batería, tenga en cuenta estos dos factores principales:

- Utilización intensiva a diario.
- Uso infrecuente o esporádico.

Teniendo en cuenta esto, podrá determinar con qué frecuencia y durante cuánto tiempo debe cargar la batería de su producto de movilidad. El cargador de batería está pensado para no sobrecargar la batería del producto de movilidad. No obstante, puede tener problemas si no recarga la batería con la frecuencia requerida o regularmente. Para obtener un cargado y un funcionamiento seguros y fiables, observe las siguientes consignas.

- Si utiliza el producto de movilidad a diario, recargue la batería al finalizar el día.
- Si lo utiliza una vez a la semana o menos, cárguelas al menos una vez a la semana.
- Nunca guarde su producto de movilidad con una batería completamente descargadas.

NOTA: La batería de su producto de movilidad solo deben cargarse a temperatura. Evite cargar la batería en entornos de temperaturas extremas como automóviles calientes, alféizares de ventanas, garajes fríos o calientes. Evite los entornos que generan calor. Consulte el manual suministrado con el cargador de batería para conocer las instrucciones de carga.

¿Cómo puedo lograr la máxima vida para mis batería?

La batería de iones de litio funcionan mejor con cargas cortas o por intervalos y descargas parciales. Proteja su producto de movilidad y la batería del calor o frío extremos. La batería que se descargan de manera regular y profunda, se cargan con poca frecuencia, se almacenan en temperaturas extremas o se almacenan sin una carga completa pueden dañarse permanentemente, provocando un rendimiento poco confiable y una vida útil limitada. Las siguientes son sugerencias de temperatura para el funcionamiento, almacenamiento y carga de su batería de iones de litio.



Figura 3. Enchufes de carga externos de 3 pines



Rango de temperatura operativa recomendado:

- -4°F/-20°C a 122°F/50°C (el rango óptimo es 59°F/15°C a 77°F/25°C)

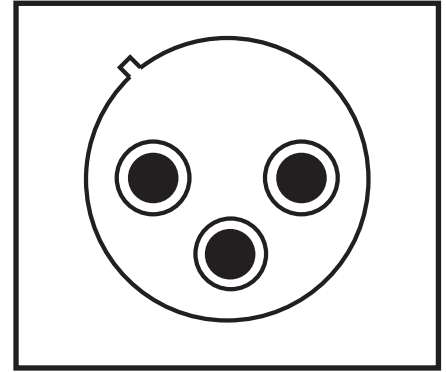
Rango de temperatura de almacenamiento recomendado:

- 23°F/-5°C a 77°F/25°C (el rango óptimo es 59°F/15°C a 77°F/25°C)

Rango de temperatura de carga recomendado:

- 32°F/0°C a 104°F/40°C (la temperatura óptima es 68°F/20°C)

NOTA: Para extender la vida de la batería, apague siempre el producto de movilidad y extraiga la llave de contacto siempre que no lo esté utilizando.

¿Cómo puedo obtener el máximo rendimiento por carga?

En general, las situaciones ideales de conducción (terreno liso, plano y firme, sin viento, ni curvas o pendiente) son infrecuentes. En la mayoría de los casos, encontrará pendientes, ranuras en aceras, superficies mal pavimentadas y curvas. Estos factores afectan a la distancia que puede recorrer (la duración de la batería)

- La batería de iones de litio funcionan mejor con cargas cortas o por intervalos y descargas parciales. Planee su trayecto para evitar en lo posible pendientes y superficies blandas o irregulares.
- Limite el equipaje a los artículos imprescindibles.
- Intente mantener una velocidad constante cuando el producto de movilidad esté en movimiento.
- Evite avanzar a trompicones.
- Si almacena su batería durante más de treinta (30) días, recomendamos cargar su batería una vez al mes para mejorar el rendimiento y la vida útil de la batería. Siga las instrucciones de carga recomendadas en el manual suministrado con el cargador de batería.
- Compruebe que todos los cables estén conectados correctamente.
- Utilizar su producto de movilidad a una velocidad reducida mejorará el alcance.

¿Qué tipo de batería debo utilizar?

Su producto de movilidad requiere una caja de batería de iones de litio. Consulte el prospecto de especificaciones del producto suministrado con el manual del propietario en el paquete del propietario.



¡ADVERTENCIA! La batería están fabricadas con materiales químicos corrosivos. Reemplace una caja de batería de iones de litio original con una caja de batería de iones de litio de reemplazo aprobada para reducir el riesgo de fugas o condiciones explosivas.

NOTA: Cajas de batería selladas no requieren mantenimiento.

¿Por qué mis batería nuevas no rinden al máximo?

La batería de iones de litio utilizan una tecnología química distinta de la batería para coches, las de níquel-cadmio u otros tipos de baterías. La batería de iones de litio están especialmente diseñadas para proporcionar energía, ir agotando su carga y luego permitir una recarga relativamente rápida.

Nos trabajamos en estrecha colaboración con el fabricante de nuestras baterías para ofrecerle la batería que mejor se adapta a su producto de movilidad. Nuevas baterías llegan continuamente y son reexpedidas una vez que han sido cargadas. Durante el transporte, la batería son expuestas a temperaturas extremas que pueden influir en su rendimiento inicial. El calor puede disminuir su carga, y el frío ralentizar la energía disponible y alargar el tiempo necesario para volver a cargar la batería.

Serán necesarios unos cuantos días para que la temperatura de la batería del producto de movilidad se estabilice y adapte a la nueva temperatura ambiente. Por otra parte, deberán pasar varios ciclos de carga (vaciado parcial seguido de recarga completa) antes de lograr el equilibrio químico esencial para obtener el máximo rendimiento y duración de una batería de ciclo profundo.



Siga estos pasos para “rodar” correctamente las nuevas batería de su producto de movilidad y obtener así la máxima eficacia y duración:

1. La batería de iones de litio funcionan mejor con una carga corta o en intervalos y descargas parciales.
2. Opere su nuevo producto de movilidad en áreas familiares y seguras. Conduzca despacio al principio y no se aleje demasiado de su casa o de un entorno familiar hasta que se haya acostumbrado a los controles de su producto de movilidad, luego recargue completamente la batería.
3. Después de cuatro o cinco ciclos de carga, la batería pueden recibir una cara del 100% del nivel de rendimiento máximo y pueden durar un período de tiempo prolongado.

Utilización del transporte público?

La batería de iones de litio están diseñadas para su uso en motos y otros vehículos motorizados. La batería está etiquetada para indicar que ha sido probada y certificada según el estándar UN38.3 del Reglamento de Transporte de las Naciones Unidas para un transporte seguro, lo que permite un transporte seguro en autobuses y trenes.

¿Qué pasa con los viajes aéreos?

Las baterías de iones de litio se fabrican en una variedad de tamaños y clasificaciones para diferentes usos. No todas las baterías de iones de litio están clasificadas para viajes en avión. Su producto de movilidad está etiquetado para indicar si las baterías han sido probadas y cumplen con el estándar UN38.3 del Reglamento de Transporte de las Naciones Unidas. Consulte la caja de la batería de su producto de movilidad para determinar si la batería está clasificada para viajes en avión. Si va a utilizar el transporte público, por favor póngase en contacto previamente con la compañía para cumplir con sus requisitos específicos.



Indica que la batería de su producto de movilidad ha sido probada y cumple con el estándar UN38.3 del Reglamento de Transporte de las Naciones Unidas. Le sugerimos que se comuniquen con el mostrador de boletos del transportista con anticipación para determinar los requisitos específicos de ese transportista y para asegurarse de que su producto de movilidad y su batería estén permitidos.



Indica que la batería de su producto de movilidad excede el requisito máximo permitido de vatios-hora para viajes en avión.

¿Cómo se reemplazar la batería de mi producto de movilidad?

¡ADVERTENCIA! Asegúrese siempre de que la caja de la batería de reemplazo contenga una batería de las mismas especificaciones y clasificación de la que se reemplaza.

¡ADVERTENCIA! Si tiene alguna duda acerca de la batería de su producto de movilidad, no dude en contactar con su Proveedor/Distribuidor autorizado.

¡ADVERTENCIA! No manipule la caja de la batería con el asiento ocupado.

¡ADVERTENCIA! La caja de la batería de su producto de movilidad solo debe reemplazarse por un proveedor/distribuidor autorizado o un técnico calificado.



¡ADVERTENCIA! No abra ni intente desmontar la caja de la batería ni intente reemplazar la batería de iones de litio dentro de la caja de la batería. El no prestar atención puede resultar en lesiones personales y/o daños a la propiedad. Comuníquese con su proveedor/distribuidor autorizado para obtener una caja de batería de reemplazo completa.

¡ADVERTENCIA! No levante pesos por encima de sus capacidades físicas. En caso necesario, pida ayuda para montar o desmontar el producto de movilidad.

¡ADVERTENCIA! No tire directamente de los cables eléctricos para desconectarlos del producto de movilidad. Sujete siempre por el conector del cable para evitar cualquier daño a la hora de desenganchar los cables.



¡PROHIBIDO! Evite el contacto de herramientas y otros objetos metálicos con la caja de la batería. El contacto con herramientas puede producir descargas eléctricas.



Para reemplazar la batería de su scooter:

1. Solicite una nueva caja de batería a su Proveedor/Distribuidor autorizado.
2. Asegúrese de que el producto de movilidad esté apagado antes de reemplazar la caja de la batería.
3. Asegúrese de que la scooter esté en modo de conducción.
4. Retire la caja de la batería existente del producto de movilidad agarrando el asa y tirando de la caja de la batería existente lejos del producto de movilidad, observando la ubicación y orientación para el siguiente paso.
5. Instale la caja de la batería nueva con la misma ubicación y orientación que se indica en el paso 3 hasta que escuche un “clic”.

Para reemplazar la batería de su silla eléctrica:

1. Solicite una nueva caja de batería a su Proveedor/Distribuidor autorizado.
2. Apague la alimentación del controlador
3. Asegúrese de que la silla eléctrica esté en modo de conducción.
4. Retire la cubierta superior.
5. Afloje los tornillos de mariposa y retire la cubierta trasera.
6. Desconecte los arneses de la batería y extráigala.
7. Retire los arneses de la batería de la batería vieja e instálelos en la batería nueva. Asegúrese de que el hardware esté orientado en la dirección correcta.



¡ADVERTENCIA! Asegúrese de apretar los sujetadores para que las conexiones sean seguras..

8. Coloque la batería en la base de alimentación. Asegúrese de que los terminales estén orientados hacia la parte posterior de la base de alimentación. Conecte el arnés de la batería trasera a la base de alimentación.
9. Vuelva a instalar la cubierta trasera.
10. Vuelva a instalar la cubierta superior.

NOTA: *Es posible que tenga varias opciones al reemplazar la batería de su producto de movilidad. Consulte con su proveedor/distribuidor autorizado para asegurarse de solicitar la batería de repuesto que se ajusten a sus necesidades específicas.*



¡OBLIGATORIO! La caja de la batería y las baterías que contiene pueden contener metales pesados que pueden ser tóxicos. Utilice gafas y guantes al manipular la caja de la batería y lávese las manos después de manipular.



¡OBLIGATORIO! Comuníquese con su agencia local de eliminación de desechos o con el proveedor/distribuidor autorizado para obtener instrucciones sobre cómo desechar y reciclar la batería.

¡OBLIGATORIO! Si encuentra una caja de batería dañada o agrietada, guárdela inmediatamente en una bolsa de plástico. Use gafas y guantes cuando manipule la caja de la batería y lávese las manos después de manipularla.



¡ADVERTENCIA! Si nota humo o un olor que emite desde la caja de la batería, mueva inmediatamente la caja de la batería o todo su producto de movilidad a un área bien ventilada. El no prestar atención puede resultar en lesiones personales y/o daños a la propiedad.

